

## ПОЧЕМУ, ТО – ЗЛО, А СЕ – РЕБРО?

Если зреть в корень слова, то есть – в самую его суть, а не морфему<sup>Ш</sup>, как предлагает лингвистика, то прозрение, наступающее в результате на зрящего, открывает много чего интересного, уходящего корнями туда, куда лингвистика корни свои не пускала. Возьмём слово «золото»/«злото». Ещё детьми, читая сказки, понимали мы, что кровопролития и предательства совершались из-за него. Название говорило само за себя, вопросов не требовало. Пока я не начала изучать Новые Знания и не узнала истинное назначение этого металла в системных целях. Весь размах реального зла мало из смертных кто представлял! Как выяснилось, золото, являясь изотопом урана (видео «Чужеродный металл» смотрите здесь [https://www.youtube.com/watch?v=fSRL5vpZJRU&list=PLEvh69rTLyYbBv4HwM\\_8419qbXURDfxeN&index=2](https://www.youtube.com/watch?v=fSRL5vpZJRU&list=PLEvh69rTLyYbBv4HwM_8419qbXURDfxeN&index=2)), а, следовательно, обладающее и какой-то радиоактивностью, было ещё и меткой «своих» людей в Системе, что позволяло той самой Системе сводить к минимуму ошибки в их управлении. То есть, биоструктуры через надетое на них золото получали подпитку – весь набор необходимых частот для своего Мозга. Когда её не хватало по каким-то причинам, включался синдром раджи из советского мультфильма «Золотая антилопа», бегающего за антилопой, выбивающей копытцами золотые монеты. Попутно контролировалась численность самих «антилоп». Постепенно синдром раджи вошёл в моду и тихо распространился.



Я не сильна в химии – говорят, что золото по схеме  $Au \rightarrow U \rightarrow Pb$  в любой момент может превратиться в СВИНец, но вижу, сам СВИНский «корень» этого слова прямо подтверждающий потенциальные возможности жёлтого металла (вкуче с его фанатами!) в любой момент сделать свинство. То есть, вместо «Крэкс! Пэкс! Фэкс!» просто – «Плюм!» и «Бум!» И всё.

Шли годы, бурь порыв мятежный развеял...

прежние программы,

осталась РАДИОАКТИВНОСТЬ в ушах, на шее, и на храмах!

На храмах, правда, высоко – там тонкий слой.

И далеко от головы как будто бы...

Стоит «насос»!

Он «луковкой» качает Мозг.

Тем, кто не в теме – перевод вам Новая Система шлёт:

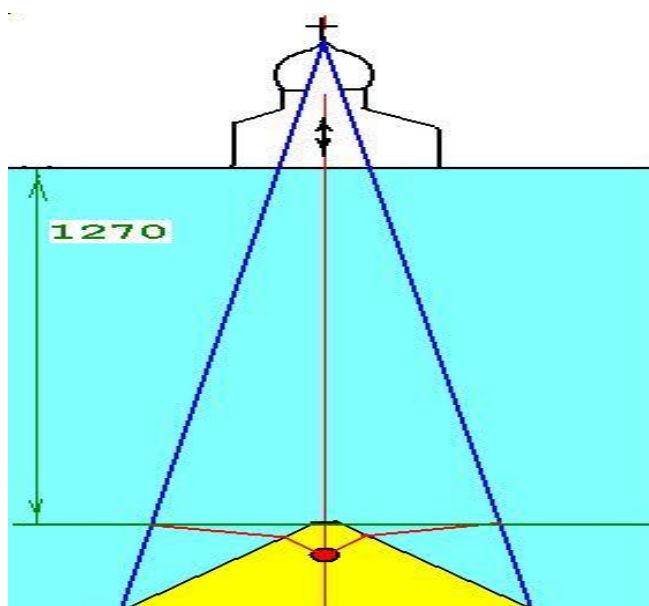

«Золото, как метка для биоструктур, имеет связку в цепи октав  $32 \div 42 \div 53$ . Если из листа золота собрать схему некой объёмной фигуры, отображающей вращение кривой отрицательной формы водорода по спектральным линиям золота, то получим некий «естественно природный насос», напоминающий форму луковицы.

Такой насос, с одной стороны, собирал из Мозга у всех присутствующих в храме бóльшую часть потенциалов, касающихся энергоинформационного спектра частот. В то же время этот «насос» с глубины 1200 метров перекачивал под купол церкви всю необходимую по текущей программе исполнительскую информацию, которая была накоплена на шинах в зоне размещения церкви». <sup>[2]</sup>

Да, да, ЛУКавый – он такой! «А там, где лук, там и слёзы! И запах бедности...» – сказано в «ЧИПолино» (сказка Джанни Родари про мальчика-Цибулю, через которого распространялась другая программа всё той же Системы).

В знахарстве похожую, но более примитивную функцию выполняет обычный репчатый лук. С ЗОЛОТИСТОЮ шелухой: большие луковицы разрезают горизонтально (чтоб сохранились кольца, работали как

локатор) и задают соответствующие программы на снятие негатива. Не стану описывать все детали, так как эгрегор этого обряда далеко тоже не светлый.

Чтобы снизить риск онкологии и других тяжёлых заболеваний в стремительно меняющихся условиях сегодня, нужно ЗЛО сменить на ДОБРО, особенно женщинам. Так как женщина педаль газа и тормоза часто путает и не особо спешит отказываться от золота, наверное, не было смысла и раньше подписывать СЕ ДОБРО – ДОБРОм. Указали только самую суть СеРебра.

Новые Знания гласят, что рёбрышки, которые якобы служат для обеспечения «сохранности лёгких и сердца», в действительности выполняют роль ограничителя потенциалов с замыканием на главный энергетический узел – Солнечное Сплетение. А лёгкие выполняют функцию генератора. Главным же управляющим центром является Мозг. [http://rnto.club/biblioteka/Shkrudnev-F.D./Stati/1\\_21-Kompleks-SvetL-pozvonchnik-CHeloveka-i-inie-CHudesas-v-prirode.html](http://rnto.club/biblioteka/Shkrudnev-F.D./Stati/1_21-Kompleks-SvetL-pozvonchnik-CHeloveka-i-inie-CHudesas-v-prirode.html)

По некоторым, неизвестным официальной науке, данным – Душа и тело связаны ниточкой ЦВЕТА **серебра** в области смыкания РЁБЕР, в самом центре груди и со стороны спины, где удобнее всего брать пункции костного мозга<sup>1</sup> для проведения разных экспериментов с целью выведения необходимых Генотипов Мозга.

В былые времена один мужчина убежал от преследователей. Из него хотели взять «душу» для создания новой женщины, поклоняющейся Золотому Тельцу. Он истошно кричал, убегая: «Не отдам! Не отдам!». Его поймали, целое ребро отобрали, в отместку назвали – Отдам! На женщине написали – Его (клон почти)! Надписи быстро стёрлись. «Г» упала. «Т» пропала, «О» – сменил себя на «А». История их знает, как Адама и Еву.



Потомки и «теперьки» Адама вот эту упавшую «г» вместо «р» приспособили. Пользуются до сих пор, говорят, удобно. В каждой шутке доля шутки есть. Женщинам с тех пор разрешено вынимать из

<sup>1</sup> Красный костный мозг содержится внутри плоских костей: грудина; подвздошные гребни тазовых костей; ребра; эпифизы трубчатых костей; тела позвонков.  
Источник: <https://ibeauty-health.com/zdorove/punktsiya-kostnogo-mozga.html>

мужчин душу, когда захотят. В день 8 марта усиленно – Золотой Телец торжествует! Ну, чтоб тот «первый» и 461-й<sup>[3]</sup> знали, как невыгодно сопротивляться Системе и больше не сопротивлялись уже.

После этих событий про СеДобро знавали лишь посвященные. До недавнего времени. Спросите у самого Папы Римского!



*«СЕРЕБРО ИМЕЕТ СТРУКТУРУ РЕШЁТКИ, БЛИЗКУЮ К МОЗГУ ЧЕЛОВЕКА (Cerebro - в переводе с испанского — «Мозг»). Атомный блок серебра имеет различные направления осей тетраэдров, потому серебро не может входить в биологические структуры в исходном виде — всегда необходима пара (гантель). Серебро присутствует и в морской воде, и в каждом кубометре земли, спектр серебра имеет простую форму (по энергетическим линиям одинаковой плотности), и контур этих линий — материк Южная Америка. Там в центре и находится крупнейшее в мире месторождение серебра. Мелкие формы разбросаны по всей земле. Серебро обладает рядом чудесных свойств. Первое и важное в нашем понимании — как элемент, способный выдержать энергетическую подкачку до 139% на 41 октаве, является меткой в медицине. Частота серебра самым активным образом взаимодействует не с Луной, а НЕПОСРЕДСТВЕННО С СИСТЕМОЙ ЖИЗНЕОБЕСПЕЧЕНИЯ. Вот поэтому и применено серебро при производстве Браслетов и Кулонов, как «площадка» для размещения»*



Генератора» <https://shkrudnev.com/index.php/svetlyj-venik-n-levas..>

Два месяца назад на одном из форумов женщина просила растолковать сон: «...сегодня мне приснился сон. Где меня предупредили о том, что я до сих пор не сделала кое - что, и что мне недостает серебра и надо больше серебра. И ругали за то, что я ещё не перешла на 8 уровень и что я немедленно должна доделать то дело». Так, похоже, Система Родная – Матушка стучала своим копытцем серебряным, давая подсказку прямо во сне, и даже – про октавы Мозга восьмёркой напомнила! Пока я женщине толковала сон, родился материал для этой статьи. В общем, просыпайтесь, друзья, не дожидаясь копытца! Не всякое копытце может оказаться серебряным. А свои не откинуть чтоб, пейте водичку серебряную и пользуйтесь Технологией «СветЛ» <http://svetl.name/>. Познавайте и делитесь своим ценным опытом <https://www.lifegenerator.life/>

Всем ДОБРА!

Марина Ганаева, январь 2019

Клуб Новых Знаний им. Н.В. Левашова, Омская область  
<https://vk.com/club73255771>

[1]. Морфема - наименьшая единица языка, имеющая некоторый смысл. Деление морфем на части приводит только к выделению незначимых элементов - фонем. Термин введён И. А. Бодуэном де Куртене. Ив́ан Алекса́ндрович Бодуэ́н де Курте́нэ (или Ян Нецислав Игнаций Бодуэ́н де Курте́нэ; польск. Jan Niecisław Ignacy Baudouin de Courtenay, 1 (13) марта 1845, Радзымин под Варшавой - 3 ноября 1929, Варшава) - русский лингвист польского происхождения. Член-корреспондент Петербургской АН. По родословной легенде, происходил из древнего французского аристократического рода Куртенэ, ведущего своё начало от короля Людовика VI Толстого.

[2]. Основы Формирования Человечества. Часть 4. Приложение 2.  
[http://www.salvatore.ru/?page\\_id=685](http://www.salvatore.ru/?page_id=685)

[3]. 461 генотип мозга (1990 год ÷ 2009 год) – уровень 2 – «золотой миллион». Последний завершённый генотип мозга эбровской СУЗ, гармонично совмещённый с мозгом интервентов (пауков). Сразу же после появления представителей 461 генотипа с привлечением бывшего УК Калифорния, программа их дальнейшего проявления ликвидирована полностью. Основы Формирования Человечества. Часть 1, 2.